

# labelfaçade®

la fixation sécurisée

## L'innovation au service de la performance

Fort de plus de 30 ans d'expérience, Labelfaçade vous accompagne dans la conception et la réalisation de vos projets de façade ventilée en bardage rapporté ou vêtage minéral. Le procédé exclusif V-Clip®, souple, démontable et économique vous permet de créer des façades personnalisées avec des parements de qualité et les meilleures garanties de pérennité.



Naissance du système V-Clip®



Moins de 17 kg CO<sub>2</sub> éq./m<sup>2</sup>, la FDES bardage ventilé la plus performante du marché.



Avis Techniques n° 2.2/13-1542\*  
n° 2.2/22-1838\*



Coefficient de sécurité jusqu'à 8 sur tous les dimensionnements.



Zéro sinistre depuis la création du système.

## Domaines d'applications & concept



Confluence Park à Avignon (84)  
Architecte : ATELIER R&C ARCHITECTURE

**PIERRACLIP® pour la PIERRE NATURELLE**

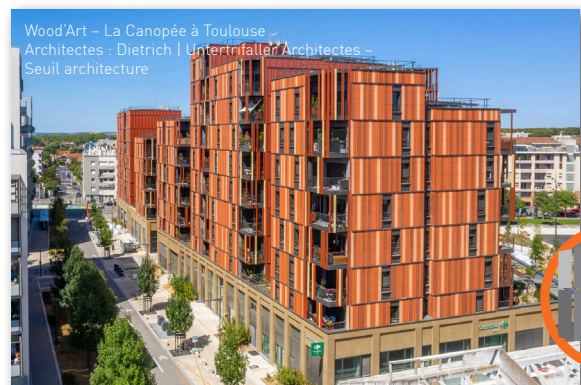

Wood'Art – La Canopée à Toulouse –  
Architectes : Dietrich | Untertreffer | Architectes –  
Seuil architecture

Wienerberger

**TERRACLIP® pour la TERRE CUITE**

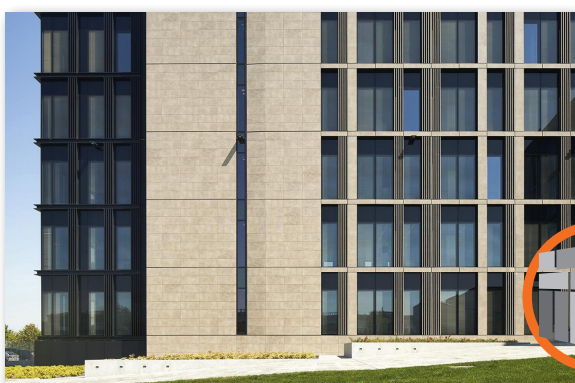

**CERACLIP® pour la CERAMIQUE**

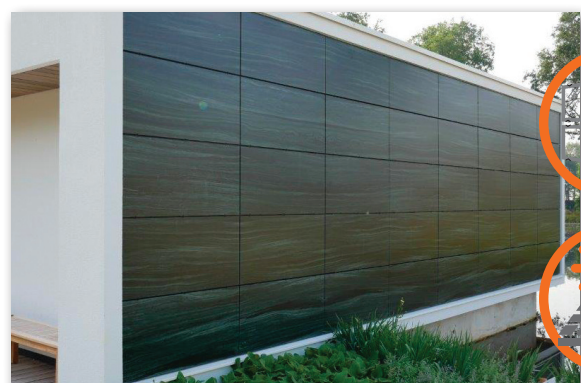

**VERRACLIP® pour le VERRE passif ou productif (BIPV)**



## Avantages exclusifs du procédé V-Clip®

Une fixation unique et pleine d'avantages pour une multitude de parements en bardage rapporté ou végétal, quelles que soient les particularités géométriques du projet pour une créativité sans limite.

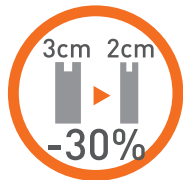

**+ Un gain de 30% sur la matière de parement**  
Avec le procédé V-Clip®, passez du 3 cm au 2 cm d'épaisseur. 30% de matière en moins à transporter et à manipuler, pour plus de confort et de sécurité sur le chantier. 30% d'économie sans compromis sur la qualité, la solidité ni l'esthétique.



**+ Aucun parachèvement sur chantier**  
Pierres livrées «Cut to size» prêt à poser et dimensionnées par nos experts.  
**Pour des chantiers propres et sans malfaçon.**



**+ Isolation thermique exceptionnelle**  
Le système V-Clip® permet un déport de façade permettant d'accueillir une épaisseur d'isolant allant jusqu'à 400 mm.  
Une performance thermique sans précédent.



**+ Un gain de temps sur les chantiers**  
Conçu pour une pose simple et rapide, le procédé V-Clip® facilite chaque étape du chantier. La fourniture complète, sa mise en œuvre fluide et des parements plus fins en font l'un des systèmes les plus compétitifs du marché.



**+ Compatible tous supports et toutes zones sismiques**  
Le procédé V-Clip® peut être mis en œuvre sur :  
- **Béton** (DTU 23.1) / **Maçonnerie** (DTU 20.1).  
(Parois planes, inclinées, neuves ou préexistantes, en habillage de **sous faces** et **surtoiture**).  
- **COB** et **CLT** (DTU 31.2) jusqu'à 28m de hauteur.  
- **FOB** (DTU 31.4) sur étude spécifique.

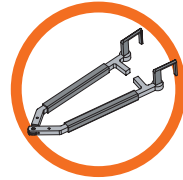

**+ Une maintenance simple et rapide**  
La pince spécifique V-Clip® permet de démonter et de remplacer facilement tout élément, indépendamment des plaques adjacentes, tout en assurant une repose dans les conditions d'origine, conforme à l'Avis Technique.



Tutoriel



[Cliquez ici pour visionner le tutoriel](#)



## Exemples de mise en œuvre du procédé V-Clip® PIERRACLIP® / Pierre naturelle

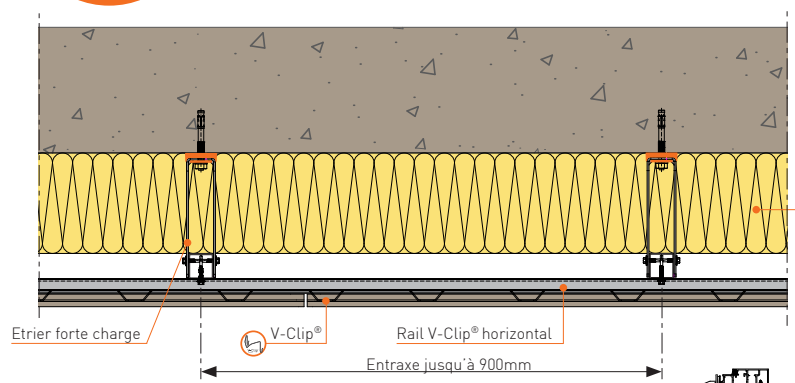

- Rail V-Clip® en position finale invisible
- Etrier forte charge pour passage de dalle à dalle
- Cale de rupture thermique intégrale
- Ossature verticale
- Isolant jusqu'à 450mm
- Lame d'air > 20mm
- Parement (2cm) mini
- Rail V-Clip® en position courante faisant la hauteur du joint

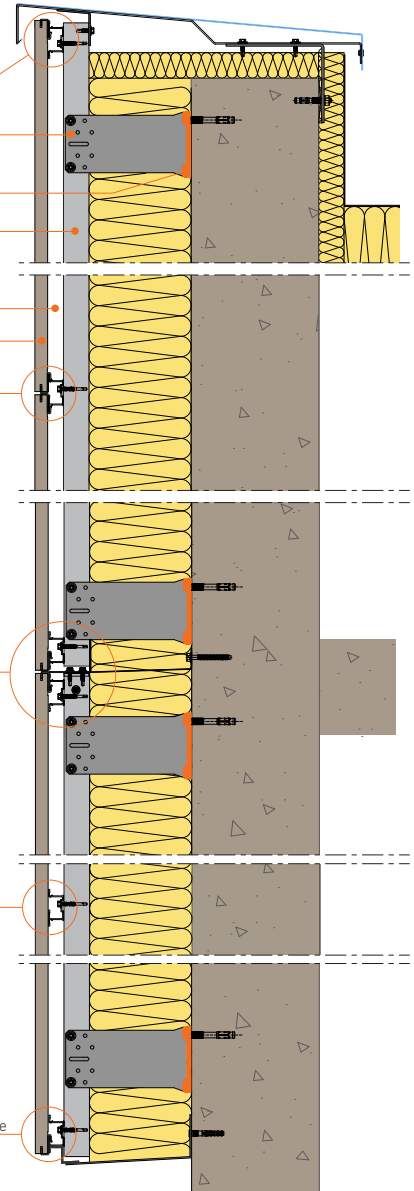

- +** **Épaisseurs**
  - Pierre de 20 à 60mm
  - Céramique de 9,5 à 20mm
  - Verre ou BIPV : de 4 à 12mm
- +** **Joints entre pierres**

**Horizontaux** : 5,9,15,19mm et 30mm\*  
et joint de 1mm (réservé à la décoration intérieur)

**Verticaux** : 2 à 8mm



## TERRACLIP® / Terre cuite



- Bardeaux double paroi en **pose verticale et fixations invisibles**, types :
- Piterak® Slim
  - Maestral® Slim
  - Piterak® XS \*\*
  - Custom \*\*

\* Sur étude  
\*\* Sur étude spécifique, non couvert par Avis Technique

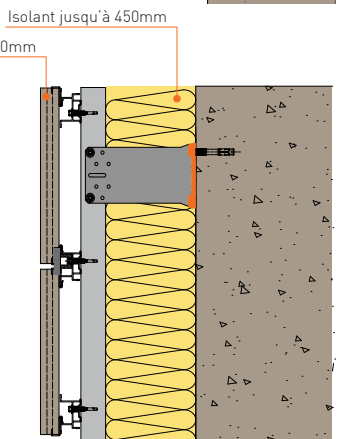
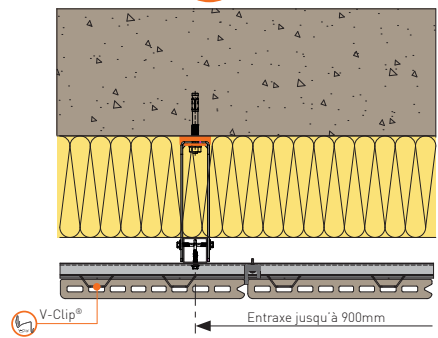



## Caractéristiques du système exclusif V-Clip®



Satisfait aux **contraintes sismiques** y compris en **zone 5** (Antilles).



Resistance aux chocs  
**Classement Q4**



**Pose multi-supports**  
Béton/maçonnerie, bois COB/  
FOB/CLT, métallique



Pose sur **COB jusqu'à 28 mètres**.



Liberté de conception et **pose en sous face et en surtoiture**.



Classement **Euroclass A1** (matériaux incombustibles) pour nos solutions PIERRACLIP® et TERRACLIP®



Résistance au vents y compris cycloniques.



Capacité d'isolation thermique exceptionnelle allant **jusqu'à 400 mm**.



Parement multi-matériaux  
Pierre naturelle, terre cuite, céramique, verre.



**Multi-format et multi-parement** sur une même façade (pierre naturelle, terre cuite, céramique, verre).



Liberté de **formes architecturales** et surfaces gauches.



Le «**Cut to size**» en PIERRACLIP® c'est zéro chute, vous achetez ce que vous posez !



## Présence Nationale et Export

Support technique, étude, logistique, Labelfaçade se met à votre service.

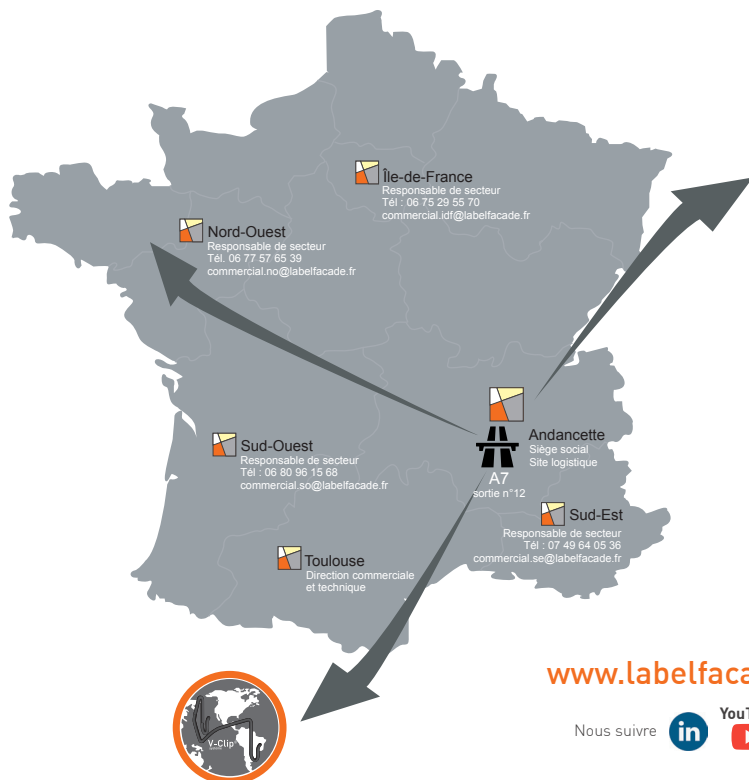

### Siège social

15 allée des cerisiers - ZA des Payots  
26140 Andancette  
Tél. +33 (0)9 78 80 09 64  
Mail: contact@labelfaçade.fr



### Agence de Toulouse

17 Avenue des Ecoles  
31180 Lapeyrouse-Fossat  
Tél. +33 (0)9 78 80 09 64  
mail: contact@labelfaçade.fr



### Support technique et commercial

Mail: etude@labelfaçade.fr  
Tél. +33 (0)9 78 80 09 64



### Site logistique

15 allée des cerisiers - ZA des Payots  
26140 Andancette  
Tél. +33 (0)9 78 80 09 64

[www.labelfaçade.fr](http://www.labelfaçade.fr)

Nous suivre

